



Zylinderanker

Einbauanleitung

PFEIFER

Zylinderanker – Einbauanleitung

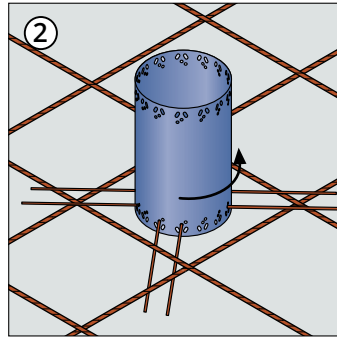
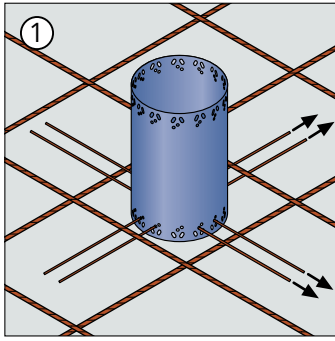

Vorsatzschicht bewehren und Zylinderanker auf Bewehrung fixieren

Zylinderanker auf Oberflächenbewehrung positionieren und bei Bedarf einzelne Stäbe einer Mattenbewehrung lokal trennen. Durchtrennte Einzelstäbe sind durch Zulagebewehrung mit gleicher Querschnittsfläche später zu ersetzen.

Verankerungsbewehrung senkrecht zueinander durch die runden Löcher des Zylinderankers stecken.

Zylinderanker inkl. Verankerungsbewehrung um 45° drehen und dadurch Verankerungsbewehrung über bzw. unter der Bewehrungslage verklemmen.

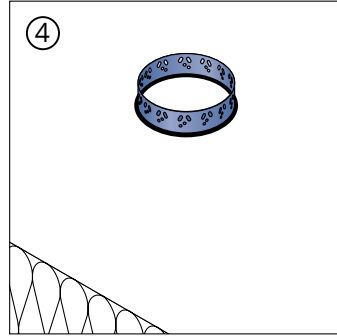
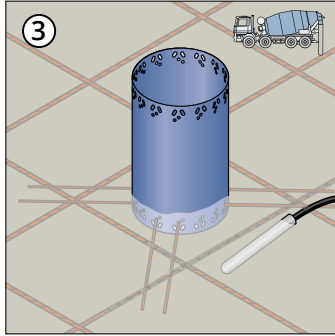

Vorsatzschicht betonieren und verdichten

! Hinweis: Zylinderanker dürfen sich nicht verschieben!

Wärmedämmung verlegen

Wärmedämmung entsprechend den Ankerabmessungen passend ausschneiden und verlegen. Der Innenbereich des Zylinderankers muss mit passendem Formteil aus Wärmedämmung verschlossen werden.

Hohlraum zwischen Wärmedämmung und Anker ist zu vermeiden. Gegebenenfalls müssen Hohlräume mit einem geeignetem Wärmedämmschaum verfüllt werden.

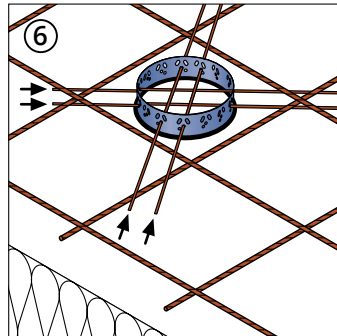
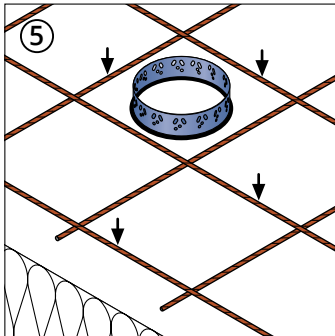

Tragschicht bewehren

Oberflächenbewehrung einbauen und positionieren, gegebenenfalls einzelne Stäbe der Mattenbewehrung lokal trennen.

Durchtrennte Einzelstäbe durch Zulagebewehrung mit gleicher Querschnittsfläche ersetzen.

Zylinderanker an Bewehrung fixieren

Verankerungsbewehrung unter 45° zur Oberflächenbewehrung und senkrecht zueinander durch die runden Löcher des Zylinderankers stecken. Danach zur Lagesicherung an der Tragschalenbewehrung mit Bindedraht fixieren.

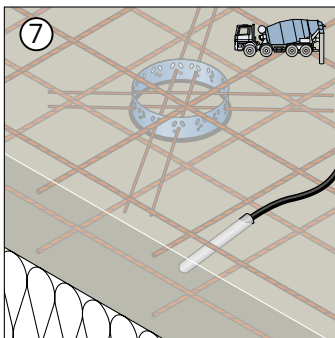

Tragschicht betonieren und verdichten

! Hinweis:

Alternativ zu den Darstellungen 1 bis 7 kann mit der Herstellung der Tragschicht begonnen werden und im letzten Fertigungsschritt die Vorsatzschicht betoniert werden. Die Vorgehensweise hat analog zu erfolgen.

DEUTSCHLAND

87700 Memmingen
+49 (0) 83 31937345
bautechnik@pfeifer.de

ÖSTERREICH

+49 (0) 160 2875039
export@pfeifer.de

SCHWEIZ

8934 Knonau
+41 (0) 447 68 5555
info@pfeifer-isofer.ch

www.pfeifer.info/bautechnik

PFEIFER